

КАТАЛОГ №2

2022.03.16
(v.4.4)

поточные влагомеры FIZEPR-SW100 для нефти, нефтепродуктов и других жидких материалов, а также для измерения пароводяных сред

Изготовитель: ООО «Конструкторское бюро «Физэлектронприбор» ИНН 6315522386 КПП 631501001
443010, Самара, ул.Галактионовская,141, а/я 261.Тел. +7(846) 925-63-53, +7 (846) 359-17-01, +7-927-778-79-34. E-mail: info@fizepr.ru
Расч. счет 40702810954390101485 в Поволжском банке ПАО "Сбербанк", г.Самара. Кор. счет 30101810200000000607. БИК 043601607.

FIZEPR-SW100.20.x - прямоточный датчик (с двумя фланцами на одной оси); FIZEPR-SW100.23.x - прямоточный датчик для пароводяных сред; FIZEPR-SW100.24.x - угловой датчик (L-типа); FIZEPR-SW100.27.x - прямоточный датчик для электропроводных сред									FIZEPR-SW100.21.x - полнопоточный датчик (погружной, с одним фланцем)					
									с фланцем DN80			с фланцем DN100		
PN, bar	DN32	DN50	DN65	DN80	DN100	DN125	DN150	DN200	для DN100	для DN150	для DN200	для DN100	для DN150	для DN200
6	23.32	20.31			20.14 27.14	20.10 27.10	20.24 20.241 27.24	20.25		21.012 21.161			21.01	
10		20.5			20.16									
16		20.51 20.53 23.53	20.261	20.61 20.6.К 27.61	20.161 20.16.К 24.16	20.271	20.19 27.19						21.072	21.02 21.021
25		24.5 27.5		27.6	20.17 20.17.К 27.17				21.036	21.073	21.033 21.038			
40		20.81 24.8 24.82 24.83		20.9 20.9.К 24.9 24.92	20.20 20.20.К 24.20	20.23						21.035	21.071	
63		20.11 24.11		20.12 20.12.К 24.12	20.21 20.21.К 24.21					21.074	21.042			21.04 21.043
100		20.18 20.181	23.65	20.15	20.22									
160		23.01 24.18		20.15.К 24.15	20.22.К 24.22 27.22				21.055	21.075	21.052		21.07	21.05
200		23.02									21.062			

№ п/п	Наименование, вариант исполнения	Назначение, контролируемые материалы	Конструкция датчика	Общепро- мышленное исполнение	Взрывоза- щищенное исполнение
Поточные анализаторы влажности (влагомеры) FIZEPR-SW100.20.X жидких материалов, исполнение прямоточное					
					
1	Анализатор влажности FIZEPR-SW100. 20.31	Жидкие материалы в трубопроводе DN50, давление - до бат. Диапазон рабочих температур: -20 ... +145°C.	Датчик прямоточный в виде секции трубы DN50, PN6, из стали 12X18H10T; фланцы 50-6-01-1-B ГОСТ 33259-2015; в комплекте ответные фланцы 50-6-01-1-B ГОСТ 33259-2015 из Ст.20.		
2	Анализатор влажности FIZEPR-SW100. 20.5	Жидкие материалы в трубопроводе DN50, давление - до 25ат. Диапазон рабочих температур: -20 ... +120°C.	Датчик прямоточный в виде секции трубы DN50, PN25, из стали 12X18H10T; фланцы 50-25-01-1-B ГОСТ 33259-2015; в комплекте ответные фланцы 50-25-01-1-B ГОСТ 33259-2015 из Ст.20.		
3	Анализатор влажности FIZEPR-SW100. 20.51	Жидкие материалы в трубопроводе DN50, давление - до 25ат. Диапазон рабочих температур: -20 ... +145°C.	Датчик прямоточный в виде секции трубы DN50, PN25, из стали 12X18H10T; фланцы 50-25-01-1-B ГОСТ 33259-2015; в комплекте ответные фланцы 50-25-01-1-B ГОСТ 33259-2015 из Ст.20.		
4	Анализатор влажности FIZEPR-SW100. 20.53	Жидкие материалы в трубопроводе DN50, давление - до 25ат. Диапазон рабочих температур: -20 ... +200°C.	Датчик прямоточный в виде секции трубы DN50, PN25, из стали 12X18H10T; фланцы 50-25-01-1-B ГОСТ 33259-2015; в комплекте ответные фланцы 50-25-01-1-B ГОСТ 33259-2015 из Ст.20.		

5	Анализатор влажности FIZEPR-SW100. 20.6.К	Сырая нефть с влагосодержанием до 100% в трубопроводе DN80, давление - до 25ат. Диапазон рабочих температур: -20 ... +120°C.	Датчик прямоточный в виде секции трубы DN80, PN25, из стали 12X18H10T; фланцы 80-25-01-1-В ГОСТ 33259-2015; в комплекте ответные фланцы 80-25-01-1-В ГОСТ 33259-2015 из Ст.20.		
6	Анализатор влажности FIZEPR-SW100. 20.61	Жидкие материалы в трубопроводе DN80, давление - до 25ат. Диапазон рабочих температур: -20 ... +145°C.	Датчик прямоточный в виде секции трубы DN80, PN25, из стали 12X18H10T; фланцы 80-25-01-1-В ГОСТ 33259-2015; в комплекте ответные фланцы 80-25-01-1-В ГОСТ 33259-2015из Ст.20.		
7	Анализатор влажности FIZEPR-SW100. 20.81	Жидкие материалы в трубопроводе DN50, давление - до 40ат. Диапазон рабочих температур: -20 ... +145°C.	Датчик прямоточный в виде секции трубы DN50, PN40, из стали 12X18H10T; фланцы 50-40-11-1-Е ГОСТ 33259-2015; в комплекте ответные фланцы 50-40-11-1-Е ГОСТ 33259-2015 из Ст.20.		
8	Анализатор влажности FIZEPR-SW100. 20.9	Жидкие материалы в трубопроводе DN 80, давление - до 40ат. Диапазон рабочих температур: -20 ... +120°C.	Датчик прямоточный в виде секции трубы DN80, PN40, из стали 12X18H10T; фланцы 80-40-11-1-Е ГОСТ 33259-2015; в комплекте ответные фланцы 80-40-11-1-Е ГОСТ 33259-2015 из Ст.20.		
9	Анализатор влажности FIZEPR-SW100. 20.9.К	Сырая нефть с влагосодержанием до 100% в трубопроводе DN80, давление - до 40ат. Диапазон рабочих температур: -20 ... +120°C.	Датчик прямоточный в виде секции трубы DN80, PN40, из стали 12X18H10T; фланцы 80-40-11-1-Е ГОСТ 33259-2015; в комплекте ответные фланцы 80-40-11-1-Е ГОСТ 33259-2015 из Ст.20.		
10	Анализатор влажности FIZEPR-SW100. 20.10	Жидкие материалы в трубопроводе DN125, давление - до 6ат. Диапазон рабочих температур: -20 ... +120°C.	Датчик прямоточный в виде секции трубы DN125, PN6, из стали 12X18H10T; фланцы 125-6-01-1-В ГОСТ 33259-2015; в комплекте ответные фланцы 125-6-01-1-В ГОСТ 33259-2015 из Ст.20.		
11	Анализатор влажности FIZEPR-SW100. 20.11	Жидкие материалы в трубопроводе DN50, давление - до 63ат. Диапазон рабочих температур: -20 ... +120°C.	Датчик прямоточный в виде секции трубы DN50, PN63, из стали 12X18H10T; фланцы 50-63-11-1-Е (или 50-63-11-1-Е) ГОСТ 33259-2015; в комплекте ответные фланцы 50-63-11-1-Е (или 50-63-11-1-Е) ГОСТ 33259-2015 из Ст.20.		
12	Анализатор влажности FIZEPR-SW100. 20.12	Жидкие материалы в трубопроводе DN80, давление - до 63ат. Диапазон рабочих температур: -20 ... +120°C.	Датчик прямоточный в виде секции трубы DN80, PN63, из стали 12X18H10T; фланцы 80-63-11-1-Е (или 80-63-11-1-Е) ГОСТ 33259-2015; в комплекте ответные фланцы 80-63-11-1-Е (или 80-63-11-1-Е) ГОСТ 33259-2015 из Ст.20.		

13	Анализатор влажности FIZEPR-SW100. 20.12.К	Сырая нефть с влагосодержанием до 100% в трубопроводе DN80, давление - до 63ат. Диапазон рабочих температур: -20 ... +120°C.	Датчик прямоточный в виде секции трубы DN80, PN63, из стали 12X18H10T; фланцы 80-63-11-1-E (или 80-63-11-1-J) ГОСТ 33259-2015; в комплекте ответные фланцы 80-63-11-1-F (или 80-63-11-1-J) ГОСТ 33259-2015 из Ст.20.		
14	Анализатор влажности FIZEPR-SW100. 20.14	Жидкие материалы в трубопроводе DN100, давление - до бат. Диапазон рабочих температур: -20 ... +120°C.	Датчик прямоточный в виде секции трубы DN100, PN6, из стали 12X18H10T; фланцы 100-6-01-1-B ГОСТ 33259-2015; в комплекте ответные фланцы 100-6-01-1-B ГОСТ 33259-2015 из Ст.20.		
15	Анализатор влажности FIZEPR-SW100. 20.15	Жидкие материалы в трубопроводе DN80, давление - до 160ат. Диапазон рабочих температур: -20 ... +120°C.	Датчик прямоточный в виде секции трубы DN80, PN160, из стали 12X18H10T; фланцы 80-160-11-1-E (или 80-160-11-1-J) ГОСТ 33259-2015; в комплекте ответные фланцы 80-160-11-1-F (или 80-160-11-1-J) ГОСТ 33259-2015 из Ст.20.		
16	Анализатор влажности FIZEPR-SW100. 20.15.К	Сырая нефть с влагосодержанием до 100% в трубопроводе DN80, давление - до 160ат. Диапазон рабочих температур: -20 ... +120°C.	Датчик прямоточный в виде секции трубы DN80, PN160, из стали 12X18H10T; фланцы 80-160-11-1-E (или 80-160-11-1-J) ГОСТ 33259-2015; в комплекте ответные фланцы 80-160-11-1-F (или 80-160-11-1-J) ГОСТ 33259-2015 из Ст.20.		
17	Анализатор влажности FIZEPR-SW100. 20.16	Жидкие материалы в трубопроводе DN100, давление - до 16ат. Диапазон рабочих температур: -20 ... +120°C.	Датчик прямоточный в виде секции трубы DN100, PN16, из стали 12X18H10T; фланцы 100-16-01-1-B ГОСТ 33259-2015; в комплекте ответные фланцы 100-16-01-1-B ГОСТ 33259-2015 из Ст.20.		
18	Анализатор влажности FIZEPR-SW100. 20.161	Жидкие материалы в трубопроводе DN100, давление - до 16ат. Диапазон рабочих температур: -20 ... +145°C.	Датчик прямоточный в виде секции трубы DN100, PN16, из стали 12X18H10T; фланцы 100-16-01-1-B ГОСТ 33259-2015; в комплекте ответные фланцы 100-16-01-1-B ГОСТ 33259-2015 из Ст.20.		
19	Анализатор влажности FIZEPR-SW100. 20.16.К	Сырая нефть с влагосодержанием до 100% в трубопроводе DN100, давление - до 16ат. Диапазон рабочих температур: -20 ... +120°C.	Датчик прямоточный в виде секции трубы DN100, PN16, из стали 12X18H10T; фланцы 100-16-01-1-B ГОСТ 33259-2015; в комплекте ответные фланцы 100-16-01-1-B ГОСТ 33259-2015 из Ст.20.		

20	Анализатор влажности FIZEPR-SW100. 20.17	Жидкие материалы в трубопроводе DN100, давление - до 25ат. Диапазон рабочих температур: -20 ... +120°C.	Датчик прямоточный в виде секции трубы DN100, PN25, из стали 12X18H10T; фланцы 100-25-01-1-B ГОСТ 33259-2015; в комплекте ответные фланцы 100-25-01-1-B ГОСТ 33259-2015 из Ст.20.		
21	Анализатор влажности FIZEPR-SW100. 20.17.К	Сырая нефть с влагосодержанием до 100% в трубопроводе DN100, давление - до 25ат. Диапазон рабочих температур: -20 ... +120°C.	Датчик прямоточный в виде секции трубы DN100, PN25, из стали 12X18H10T; фланцы 100-25-01-1-B ГОСТ 33259-2015; в комплекте ответные фланцы 100-25-01-1-B ГОСТ 33259-2015 из Ст.20.		
22	Анализатор влажности FIZEPR-SW100. 20.18	Жидкие материалы в трубопроводе DN50, давление - до 160ат. Диапазон рабочих температур: -20 ... +120°C.	Датчик прямоточный в виде секции трубы DN50, PN160, из стали 12X18H10T; фланцы 50-160-11-1-E (или 50-160-11-1-J) ГОСТ 33259-2015; в комплекте ответные фланцы 50-160-11-1-F (или 50-160-11-1-J) ГОСТ 33259-2015 из Ст.20.		
22.1	Анализатор влажности FIZEPR-SW100. 20.181	Жидкие материалы в трубопроводе DN50, давление - до 160ат. Диапазон рабочих температур: -20 ... +145°C.	Датчик прямоточный в виде секции трубы DN50, PN160, из стали 12X18H10T; фланцы 50-160-11-1-E (или 50-160-11-1-J) ГОСТ 33259-2015; в комплекте ответные фланцы 50-160-11-1-F (или 50-160-11-1-J) ГОСТ 33259-2015 из Ст.20.		
23	Анализатор влажности FIZEPR-SW100. 20.19	Жидкие материалы в трубопроводе DN150, давление - до 16ат. Диапазон рабочих температур: -20 ... +120°C.	Датчик прямоточный в виде секции трубы DN150, PN16, из стали 12X18H10T; фланцы 150-16-01-1-B ГОСТ 33259-2015; в комплекте ответные фланцы 150-16-01-1-B ГОСТ 33259-2015 из Ст.20.		
24	Анализатор влажности FIZEPR-SW100. 20.20	Жидкие материалы в трубопроводе DN100, давление - до 40ат. Диапазон рабочих температур: -20 ... +120°C.	Датчик прямоточный в виде секции трубы DN100, PN40, из стали 12X18H10T; фланцы 100-40-11-1-E ГОСТ 33259-2015; в комплекте ответные фланцы 100-40-11-1-F ГОСТ 33259-2015 из Ст.20.		
25	Анализатор влажности FIZEPR-SW100. 20.20.К	Сырая нефть с влагосодержанием до 100% в трубопроводе DN100, давление - до 40ат. Диапазон рабочих температур: -20 ... +120°C.	Датчик прямоточный в виде секции трубы DN100, PN40, из стали 12X18H10T; фланцы 100-40-11-1-E ГОСТ 33259-2015; в комплекте ответные фланцы 100-40-11-1-F ГОСТ 33259-2015 из Ст.20.		
26	Анализатор влажности FIZEPR-SW100. 20.21	Жидкие материалы в трубопроводе DN100, давление - до 63ат. Диапазон рабочих температур: -20 ... +120°C.	Датчик прямоточный в виде секции трубы DN100, PN63, из стали 12X18H10T; фланцы 100-63-11-1-E (или 100-63-11-1-J) ГОСТ 33259-2015; в комплекте ответные фланцы 100-63-11-1-F (или 100-63-11-1-J) ГОСТ 33259-2015 из Ст.20.		

27	Анализатор влажности FIZEPR-SW100. 20.21.К	Сырая нефть с влагосодержанием до 100% в трубопроводе DN100, давление - до 63ат. Диапазон рабочих температур: -20 ... +120°C.	Датчик прямоточный в виде секции трубы DN100, PN63, из стали 12X18H10T; фланцы 100-63-11-1-Е (или 100-63-11-1-Ј) ГОСТ 33259-2015; в комплекте ответные фланцы 100-63-11-1-Ф (или 100-63-11-1-Ј) ГОСТ 33259-2015 из Ст.20.		
28	Анализатор влажности FIZEPR-SW100. 20.22	Жидкие материалы в трубопроводе DN100, давление - до 160ат. Диапазон рабочих температур: -20 ... +120°C.	Датчик прямоточный в виде секции трубы DN100, PN160, из стали 12X18H10T; фланцы 100-160-11-1-Е (или 100-160-11-1-Ј) ГОСТ 33259-2015; в комплекте ответные фланцы 100-160-11-1-Ф (или 100-160-11-1-Ј) ГОСТ 33259-2015 из Ст.20.		
29	Анализатор влажности FIZEPR-SW100. 20.22.К	Сырая нефть с влагосодержанием до 100% в трубопроводе DN100, давление - до 160ат. Диапазон рабочих температур: -20 ... +120°C.	Датчик прямоточный в виде секции трубы DN100, PN160, из стали 12X18H10T; фланцы 100-160-11-1-Е (или 100-160-11-1-Ј) ГОСТ 33259-2015; в комплекте ответные фланцы 100-160-11-1-Ф (или 100-160-11-1-Ј) ГОСТ 33259-2015 из Ст.20.		
30	Анализатор влажности FIZEPR-SW100. 20.23	Жидкие материалы в трубопроводе DN125, давление - до 40ат. Диапазон рабочих температур: -20 ... +120°C.	Датчик прямоточный в виде секции трубы DN125, PN40, из стали 12X18H10T; фланцы 125-40-11-1-Е ГОСТ 33259-2015; в комплекте ответные фланцы 125-40-11-1-Ф ГОСТ 33259-2015 из Ст.20.		
31	Анализатор влажности FIZEPR-SW100. 20.24	Жидкие материалы в трубопроводе DN150, давление - до бат. Диапазон рабочих температур: -20 ... +120°C.	Датчик прямоточный в виде секции трубы DN150, PN6, из стали 12X18H10T; фланцы 150-6-01-1-В ГОСТ 33259-2015; в комплекте ответные фланцы 150-6-01-1-В ГОСТ 33259-2015 из Ст.20.		
32	Анализатор влажности FIZEPR-SW100. 20.241	Жидкие материалы в трубопроводе DN150, давление - до бат. Диапазон рабочих температур: -20 ... +145°C.	Датчик прямоточный в виде секции трубы DN150, PN6, из стали 12X18H10T; фланцы 150-6-01-1-В ГОСТ 33259-2015; в комплекте ответные фланцы 150-6-01-1-В ГОСТ 33259-2015 из Ст.20.		
33	Анализатор влажности FIZEPR-SW100. 20.25	Жидкие материалы в трубопроводе DN200, давление - до бат. Диапазон рабочих температур: -20 ... +120°C.	Датчик прямоточный в виде секции трубы DN200, PN6, из стали 12X18H10T; фланцы 200-6-01-1-В ГОСТ 33259-2015; в комплекте ответные фланцы 200-6-01-1-В из Ст.20.		

34	Анализатор влажности FIZEPR-SW100. 20.261	Жидкие материалы в трубопроводе DN65, давление – до 25ат. Диапазон рабочих температур: -20 ... +145°C.	Датчик прямоточный в виде секции трубы DN65, PN25, из стали 12X18H10T; фланцы 65-25-01-1-B ГОСТ 33259-2015; в комплекте ответные фланцы 65-25-01-1-B ГОСТ 33259-2015 из Ст.20.		
35	Анализатор влажности FIZEPR-SW100. 20.271	Жидкие материалы в трубопроводе DN125, давление – до 16ат. Диапазон рабочих температур: -20 ... +145°C.	Датчик прямоточный в виде секции трубы DN125, PN16, из стали 12X18H10T; фланцы 125-16-01-1-B ГОСТ 33259-2015; в комплекте ответные фланцы 125-16-01-1-B ГОСТ 33259-2015 из Ст.20.		

Поточные анализаторы влажности (влагомеры) FIZEPR-SW100.21.X жидких материалов, исполнение полнопоточное



36	Анализатор влажности FIZEPR-SW100. 21.01 21.01.К	Жидкие материалы в трубопроводе диаметром 150мм и более (при установке датчика перпендикулярно к потоку). Давление - до бат. Диапазон рабочих температур: -20 ... +120°C.	Датчик полнопоточный, с одним фланцем DN100, PN6 (исполнение уплотнительной поверхности – В по ГОСТ 33259-2015), из стали 12X18H10T. Для установки датчика используется патрубок с фланцем 100-6-01(11)-1-B ГОСТ 33259-2015, который приваривается к стенке трубопровода.		
37	Анализатор влажности FIZEPR-SW100. 21.012 21.012.К	Жидкие материалы в трубопроводе диаметром 150мм и более (при установке датчика перпендикулярно к потоку). Давление - до бат. Диапазон рабочих температур: -20 ... +120°C.	Датчик полнопоточный, с одним фланцем DN80, PN6 (исполнение уплотнительной поверхности – В по ГОСТ 33259-2015), из стали 12X18H10T. Для установки датчика используется патрубок с фланцем 80-6-01(11)-1-B ГОСТ 33259-2015, который приваривается к стенке трубопровода.		

38	Анализатор влажности FIZEPR-SW100. 21.02 21.02.К (диаметр зонда 89мм)	Жидкие материалы в трубопроводе диаметром 200мм и более (при установке датчика перпендикулярно к потоку). Давление - до 16ат. Диапазон рабочих температур: -20 ... +120°C.	Датчик полнопоточный, с одним фланцем DN100, PN16 (исполнение уплотнительной поверхности – В по ГОСТ 33259-2015), из стали 12Х18Н10Т. Для установки датчика используется патрубок с фланцем 100-16-01(11)-1-В ГОСТ 33259-2015, который приваривается к стенке трубопровода.		
	21.021 21.021.К (диаметр зонда 57мм)				
39	Анализатор влажности FIZEPR-SW100. 21.03 21.03.К	Жидкие материалы в трубопроводе диаметром 200мм и более (при установке датчика перпендикулярно к потоку). Давление - до 40ат. Диапазон рабочих температур: -20 ... +120°C.	Датчик полнопоточный, с одним фланцем DN100, PN40 (исполнение уплотнительной поверхности – Е по ГОСТ 33259-2015), из стали 12Х18Н10Т. Для установки датчика используется патрубок с фланцем 100-40-11-1-Е ГОСТ 33259-2015, который приваривается к стенке трубопровода.		
40	Анализатор влажности FIZEPR-SW100. 21.033 21.033.К	Жидкие материалы в трубопроводе диаметром 200мм и более (при установке датчика перпендикулярно к потоку). Давление - до 40ат. Диапазон рабочих температур: -20 ... +120°C.	Датчик полнопоточный, с одним фланцем DN80, PN40 (исполнение уплотнительной поверхности – Е по ГОСТ 33259-2015), из стали 12Х18Н10Т. Для установки датчика используется патрубок с фланцем 80-40-11-1-Е ГОСТ 33259-2015, который приваривается к стенке трубопровода.		
41	Анализатор влажности FIZEPR-SW100. 21.034 21.034.К	Жидкие материалы в трубопроводе диаметром 200мм и более (при установке датчика перпендикулярно к потоку). Давление - до 40ат. Диапазон рабочих температур: -20 ... +250°C.	Датчик полнопоточный, с одним фланцем DN100, PN40 (исполнение уплотнительной поверхности – Е по ГОСТ 33259-2015), из стали 12Х18Н10Т. Для установки датчика используется патрубок с фланцем 100-40-11-1-Е ГОСТ 33259-2015, который приваривается к стенке трубопровода.		
42	Анализатор влажности FIZEPR-SW100. 21.035 21.035.К	Жидкие материалы в трубопроводе диаметром 100мм и более (при установке датчика перпендикулярно к потоку). Давление - до 40ат. Диапазон рабочих температур: -20 ... +120°C.	Датчик полнопоточный, с одним фланцем DN100, PN40 (исполнение уплотнительной поверхности – В (Е) по ГОСТ 33259-2015), из стали 12Х18Н10Т. Для установки датчика используется патрубок с фланцем 100-40-11-1-В (F) ГОСТ 33259-2015, который приваривается к стенке трубопровода. Длина участка датчика, погружаемого в трубопровод, составляет 254мм.		

43	Анализатор влажности FIZEPR-SW100. 21.036 21.036.К	Жидкие материалы в трубопроводе диаметром 100мм и более (при установке датчика перпендикулярно к потоку). Давление - до 40ат. Диапазон рабочих температур: -20 ... +120°C.	Датчик полнопоточный, с одним фланцем DN80, PN40 (исполнение уплотнительной поверхности – Е по ГОСТ 33259-2015), из стали 12Х18Н10Т. Для установки датчика используется патрубок с фланцем 80-40-11-1-F ГОСТ 33259-2015, который приваривается к стенке трубопровода.		
44	Анализатор влажности FIZEPR-SW100. 21.037 21.037.К	Жидкие материалы в трубопроводе диаметром 200мм и более (при установке датчика перпендикулярно к потоку). Давление - до 40ат. Диапазон рабочих температур: -20 ... +120°C.	Датчик полнопоточный, с одним фланцем DN100, PN40 (исполнение уплотнительной поверхности – В (Е) по ГОСТ 33259-2015), из стали 12Х18Н10Т. Для установки датчика используется патрубок с фланцем 100-40-11-1-В (F) ГОСТ 33259-2015, который приваривается к стенке трубопровода. Длина участка датчика, погружаемого в трубопровод, составляет 356мм. Длина зонда составляет 213мм.		
45	Анализатор влажности FIZEPR-SW100. 21.038 21.038.К	Жидкие материалы в трубопроводе диаметром 200мм и более (при установке датчика перпендикулярно к потоку). Давление - до 40ат. Диапазон рабочих температур: -20 ... +120°C.	Датчик полнопоточный, с одним фланцем ASME В 16,5 3" Class 300 RF ст.12Х18Н10Т, (DN80, PN40). Для установки датчика используется патрубок с фланцем ASME В 16,5 3" Class 300 RF, который приваривается к стенке трубопровода.		
46	Анализатор влажности FIZEPR-SW100. 21.04 21.04.К	Жидкие материалы в трубопроводе диаметром 200мм и более (при установке датчика перпендикулярно к потоку). Давление - до 63ат. Диапазон рабочих температур: -20 ... +120°C.	Датчик полнопоточный, с одним фланцем DN100, PN63 (исполнение уплотнительной поверхности – Е (J) по ГОСТ 33259-2015), из стали 12Х18Н10Т. Для установки датчика используется патрубок с фланцем 100-63-11-1-F (J) ГОСТ 33259-2015, который приваривается к стенке трубопровода.		
47	Анализатор влажности FIZEPR-SW100. 21.042 21.042.К	Жидкие материалы в трубопроводе диаметром 200мм и более (при установке датчика перпендикулярно к потоку). Давление - до 63ат. Диапазон рабочих температур: -20 ... +120°C.	Датчик полнопоточный, с одним фланцем DN80, PN63 (исполнение уплотнительной поверхности – Е (J) по ГОСТ 33259-2015), из стали 12Х18Н10Т. Для установки датчика используется патрубок с фланцем 80-63-11-1-F (J) ГОСТ 33259-2015, который приваривается к стенке трубопровода.		

48	Анализатор влажности FIZEPR-SW100. 21.043 21.043.К	Жидкие материалы в трубопроводе диаметром 200мм и более (при установке датчика перпендикулярно к потоку). Давление - до 63ат. Диапазон рабочих температур: -20 ... +120°C.	Датчик полнопоточный, с одним фланцем ASME B 16,5 4" Class 600 RF (RTJ) ст.12X18H10T, (DN100, PN63). Для установки датчика используется патрубок с фланцем ASME B 16,5 4" Class 600 RF (RTJ), который приваривается к стенке трубопровода.		
49	Анализатор влажности FIZEPR-SW100. 21.05 21.05.К	Жидкие материалы в трубопроводе диаметром 200мм и более (при установке датчика перпендикулярно к потоку). Давление - до 160ат. Диапазон рабочих температур: -20 ... +120°C.	Датчик полнопоточный, с одним фланцем DN100, PN160 (исполнение уплотнительной поверхности –Е (J) по ГОСТ 33259-2015), из стали 12X18H10T. Для установки датчика используется патрубок с фланцем 100-160-11-1-F (J) ГОСТ 33259-2015, который приваривается к стенке трубопровода.		
50	Анализатор влажности FIZEPR-SW100. 21.052 21.052.К	Жидкие материалы в трубопроводе диаметром 200мм и более (при установке датчика перпендикулярно к потоку). Давление - до 160ат. Диапазон рабочих температур: -20 ... +120°C.	Датчик полнопоточный, с одним фланцем DN80, PN160 (исполнение уплотнительной поверхности –Е (J) по ГОСТ 33259-2015), из стали 12X18H10T. Для установки датчика используется патрубок с фланцем 80-160-11-1-F (J) ГОСТ 33259-2015, который приваривается к стенке трубопровода.		
51	Анализатор влажности FIZEPR-SW100. 21.055 21.055.К	Жидкие материалы в трубопроводе диаметром 100мм и более (при установке датчика перпендикулярно к потоку). Давление - до 160ат. Диапазон рабочих температур: -20 ... +120°C.	Датчик полнопоточный, с одним фланцем DN80, PN160 (исполнение уплотнительной поверхности –Е (J) по ГОСТ 33259-2015), из стали 12X18H10T. Для установки датчика используется патрубок с фланцем 80-160-11-1-F (J) ГОСТ 33259-2015, который приваривается к стенке трубопровода.		
52	Анализатор влажности FIZEPR-SW100. 21.062 21.062.К	Жидкие материалы в трубопроводе диаметром 200мм и более (при установке датчика перпендикулярно к потоку). Давление - до 200ат. Диапазон рабочих температур: -20 ... +120°C.	Датчик полнопоточный, с одним фланцем DN80, PN200 (исполнение уплотнительной поверхности –Е (J) по ГОСТ 33259-2015), из стали 12X18H10T. Для установки датчика используется патрубок с фланцем 80-200-11-1-F (J) ГОСТ 33259-2015, который приваривается к стенке трубопровода.		
53	Анализатор влажности FIZEPR-SW100. 21.07 21.07.К	Жидкие материалы в трубопроводе диаметром 150мм и более (при установке датчика перпендикулярно к потоку). Давление - до 160ат. Диапазон рабочих температур: -20 ... +120°C.	Датчик полнопоточный, с одним фланцем DN100, PN160 (исполнение уплотнительной поверхности –Е (J) по ГОСТ 33259-2015), из стали 12X18H10T. Для установки датчика используется патрубок с фланцем 100-160-11-1-F (J) ГОСТ 33259-2015, который приваривается к стенке трубопровода.		

54	Анализатор влажности FIZEPR-SW100. 21.071 21.071.К	Жидкие материалы в трубопроводе диаметром 150мм и более (при установке датчика перпендикулярно к потоку). Давление - до 40ат. Диапазон рабочих температур: -20 ... +120°C.	Датчик полнопоточный, с одним фланцем DN100, PN40 (исполнение уплотнительной поверхности – Е по ГОСТ 33259-2015), из стали 12Х18Н10Т. Для установки датчика используется патрубок с фланцем 100-40-11-1-F ГОСТ 33259-2015, который приваривается к стенке трубопровода.		
55	Анализатор влажности FIZEPR-SW100. 21.072 21.072.К	Жидкие материалы в трубопроводе диаметром 150мм и более (при установке датчика перпендикулярно к потоку). Давление - до 16ат. Диапазон рабочих температур: -20 ... +120°C.	Датчик полнопоточный, с одним фланцем DN100, PN16 (исполнение уплотнительной поверхности – В по ГОСТ 33259-2015), из стали 12Х18Н10Т. Для установки датчика используется патрубок с фланцем 100-16-01(11)-1-В ГОСТ 33259-2015, который приваривается к стенке трубопровода.		
56	Анализатор влажности FIZEPR-SW100. 21.073 21.073.К	Жидкие материалы в трубопроводе диаметром 150мм и более (при установке датчика перпендикулярно к потоку). Давление - до 40ат. Диапазон рабочих температур: -20 ... +120°C.	Датчик полнопоточный, с одним фланцем ASME В 16,5 3" Class 300 RF ст.12Х18Н10Т (DN80, PN40). Для установки датчика используется патрубок с фланцем ASME В 16,5 3" Class 300 RF, который приваривается к стенке трубопровода.		
57	Анализатор влажности FIZEPR-SW100. 21.074 21.074.К	Жидкие материалы в трубопроводе диаметром 150мм и более (при установке датчика перпендикулярно к потоку). Давление - до 63ат. Диапазон рабочих температур: -20 ... +120°C.	Датчик полнопоточный, с одним фланцем DN80, PN63 (исполнение уплотнительной поверхности – Е (J) по ГОСТ 33259-2015), из стали 12Х18Н10Т. Для установки датчика используется патрубок с фланцем 80-63-11-1-F (J) ГОСТ 33259-2015, который приваривается к стенке трубопровода.		
58	Анализатор влажности FIZEPR-SW100. 21.075 21.075.К	Жидкие материалы в трубопроводе диаметром 150мм и более (при установке датчика перпендикулярно к потоку). Давление - до 160ат. Диапазон рабочих температур: -20 ... +120°C.	Датчик полнопоточный, с одним фланцем DN80, PN160 (исполнение уплотнительной поверхности –Е (J) по ГОСТ 33259-2015), из стали 12Х18Н10Т. Для установки датчика используется патрубок с фланцем 80-160-11-1-F (J) ГОСТ 33259-2015, который приваривается к стенке трубопровода.		

59	Анализатор влажности FIZEPR-SW100. 21.161	Жидкие материалы с высокой электрической проводимостью, в трубопроводе диаметром 150мм и более (при установке датчика перпендикулярно к потоку). Давление - до бат. Диапазон рабочих температур: -20 ... +120°C.	Датчик полнопоточный, с одним фланцем DN80, PN6 (исполнение уплотнительной поверхности –В по ГОСТ 33259-2015), из стали 12X18H10T. Для установки датчика используется патрубок с фланцем 80-6-01(11)-1-В ГОСТ 33259-2015, который приваривается к стенке трубопровода.		
----	---	--	--	--	--

Поточные анализаторы влажности (влажмеры) FIZEPR-SW100.23.X для пароводяных смесей (измерение сухости пара), а для также жидких материалов при экстремальных температурах и давлениях, исполнение прямоточное

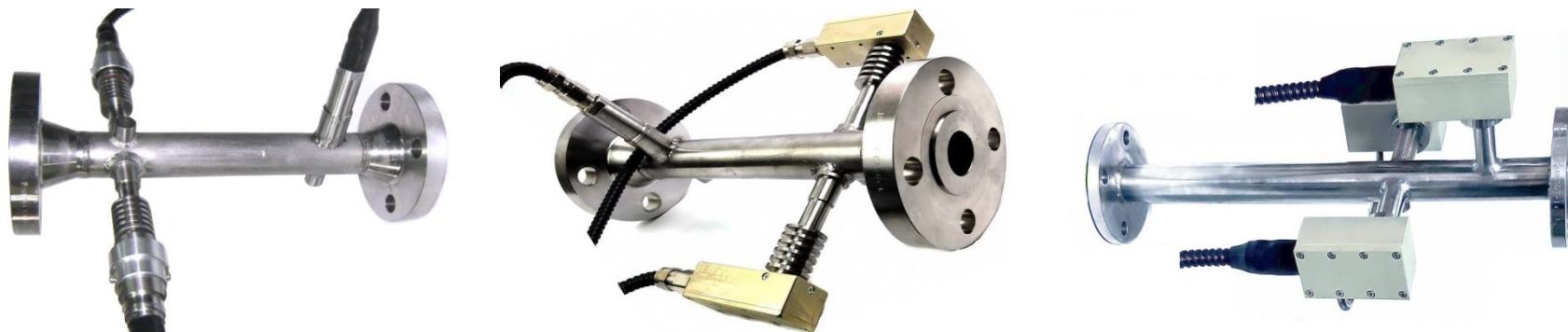

60	Анализатор влажности FIZEPR-SW100. 23.01	Пароводяная среда, жидкие материалы в трубопроводе DN50, давление - до 160ат. Диапазон рабочих температур: 0 ... +320°C.	Датчик прямоточный в виде секции трубы DN50, PN160, из стали 12X18H10T; фланцы 50-160-11-1-Е (или 50-160-11-1-Ж) ГОСТ 33259-2015; в комплекте ответные фланцы 50-160-11-1-Ф (или 50-160-11-1-И) ГОСТ 33259-2015 из стали 12X18H10T.		
61	Анализатор влажности FIZEPR-SW100. 23.02	Пароводяная среда, жидкие материалы в трубопроводе DN50, давление - до 200ат. Диапазон рабочих температур: 0 ... +320°C.	Датчик прямоточный в виде секции трубы DN50, PN200, из стали 12X18H10T; фланцы 50-200-11-1-Е (или 50-200-11-1-Ж) ГОСТ 33259-2015; в комплекте ответные фланцы 50-200-11-1-Ф (или 50-200-11-1-И) ГОСТ 33259-2015 из стали 12X18H10T.		
62	Анализатор влажности FIZEPR-SW100. 23.32	Пароводяная среда, жидкие материалы в трубопроводе DN32, давление - до бат. Диапазон рабочих температур: 0 ... +200°C.	Датчик прямоточный в виде секции трубы DN32, PN6, из стали 12X18H10T; фланцы 32-6-01-1-В ГОСТ 33259-2015; в комплекте ответные фланцы 32-6-01-1-В ГОСТ 33259-2015 из стали 12X18H10T.		

63	Анализатор влажности FIZEPR-SW100. 23.53	Пароводяная среда, жидкие материалы в трубопроводе DN50, давление - до 25ат. Диапазон рабочих температур: 0 ... +200°C.	Датчик прямоточный в виде секции трубы DN50, PN25, из стали 12X18H10T; фланцы 50-25-01-1-B ГОСТ 33259-2015; в комплекте ответные фланцы 50-25-01-1-B ГОСТ 33259-2015 из стали 12X18H10T.		
64	Анализатор влажности FIZEPR-SW100. 23.65	Пароводяная среда, жидкие материалы в трубопроводе DN65, давление - до 160ат. Диапазон рабочих температур: 0 ... +320°C.	Датчик прямоточный в виде секции трубы DN65, PN160, из стали 12X18H10T; фланцы 65-160-11-1-E (или 65-160-11-1-J) ГОСТ 33259-2015; в комплекте ответные фланцы 65-160-11-1-F (или 65-160-11-1-J) ГОСТ 33259-2015 из стали 12X18H10T.		

Поточные анализаторы влажности (влажмеры) FIZEPR-SW100.24.X жидких материалов, исполнение угловое (L-типа)

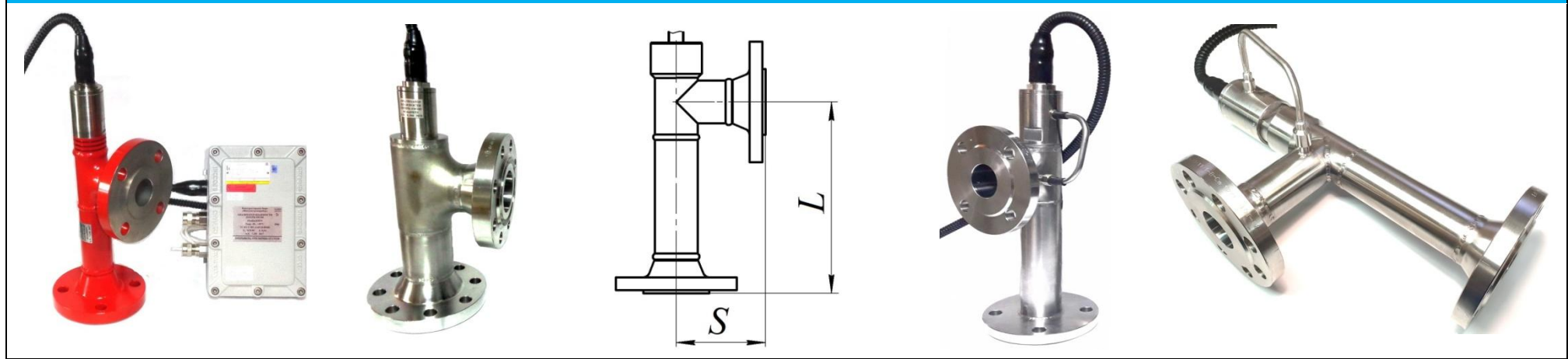

65	Анализатор влажности FIZEPR-SW100. 24.5	Жидкие материалы в трубопроводе DN50, давление - до 25ат. Диапазон рабочих температур: -20 ... +120°C.	Датчик в виде секции трубы L-типа («угловой») из стали 12X18H10T, DN50, PN25; фланцы 50-25-01-1-B ГОСТ 33259-2015; в комплекте ответные фланцы 50-25-01-1-B ГОСТ 33259-2015 из Ст.20. Присоединит. размеры: L=254мм; S= 120мм.		
66	Анализатор влажности FIZEPR-SW100. 24.8	Жидкие материалы в трубопроводе DN50, давление - до 40ат. Диапазон рабочих температур: -20 ... +120°C.	Датчик в виде секции трубы L-типа («угловой») из стали 12X18H10T, DN50, PN40; фланцы 50-40-11-1-E ГОСТ 33259-2015; в комплекте ответные фланцы 50-40-11-1-F ГОСТ 33259-2015 из Ст.20. Присоединит. размеры: L=254мм; S= 118мм.		

67	Анализатор влажности FIZEPR-SW100. 24.82	Жидкие материалы в трубопроводе DN50, давление - до 40ат. Диапазон рабочих температур: -20 ... +120°C.	Датчик в виде секции трубы L-типа («угловой») из стали 12X18H10T, DN50, PN40; фланцы 50-40-11-1-B ГОСТ 33259-2015; в комплекте ответные фланцы 50-40-11-1-B ГОСТ 33259-2015 из Ст.20. Присоединительные размеры: L=256,5мм; S=165,5мм.		
68	Анализатор влажности FIZEPR-SW100. 24.83	Жидкие материалы в трубопроводе DN50, давление - до 40ат. Диапазон рабочих температур: -20 ... +120°C.	Датчик в виде секции трубы L-типа («угловой») с фланцами ASME B 16,5 2" Class 300 RF ст.12X18H10T (DN50, PN40); в комплекте ответные фланцы ASME B 16,5 2" Class 300 RF Ст.20. Присоединительные размеры: L=254мм (10"); S= 164мм (6,45").		
69	Анализатор влажности FIZEPR-SW100. 24.9	Жидкие материалы в трубопроводе DN80, давление - до 40ат. Диапазон рабочих температур: -20 ... +120°C.	Датчик в виде секции трубы L-типа («угловой») из стали 12X18H10T, DN80, PN40; фланцы 80-40-11-1-E ГОСТ 33259-2015; в комплекте ответные фланцы 80-40-11-1-F ГОСТ 33259-2015 из Ст.20. Присоединительные размеры: L=254мм; S=130мм.		
70	Анализатор влажности FIZEPR-SW100. 24.92	Жидкие материалы в трубопроводе DN80, давление - до 40ат. Диапазон рабочих температур: -20 ... +120°C.	Датчик в виде секции трубы L-типа («угловой») с фланцами ASME B 16,5 3" Class 300 RF ст.12X18H10T (DN80, PN40); в комплекте ответные фланцы ASME B 16,5 3" Class 300 RF Ст.20. Присоединительные размеры: L=254мм (10"); S= 194мм (7,62").		
71	Анализатор влажности FIZEPR-SW100. 24.11	Жидкие материалы в трубопроводе DN50, давление - до 63ат. Диапазон рабочих температур: -20 ... +120°C.	Датчик в виде секции трубы L-типа («угловой») из стали 12X18H10T, DN50, PN63; фланцы 50-63-11-1-E (или 50-63-11-1-J) ГОСТ 33259-2015; в комплекте ответные фланцы 50-63-11-1-F (или 50-63-11-1-J) ГОСТ 33259-2015 из Ст.20. Присоединительные размеры: L=254мм; S= 118мм.		

72	Анализатор влажности FIZEPR-SW100. 24.12	Жидкие материалы в трубопроводе DN80, давление - до 63ат. Диапазон рабочих температур: -20 ... +120°C.	Датчик в виде секции трубы L-типа («угловой») из стали 12X18H10T, DN80, PN63; фланцы 80-63-11-1-E (или 80-63-11-1-J) ГОСТ 33259-2015; в комплекте ответные фланцы 80-63-11-1-F (или 80-63-11-1-J) ГОСТ 33259-2015 из Ст.20. Присоединительные размеры: L=254мм; S= 147мм.		
73	Анализатор влажности FIZEPR-SW100. 24.15	Жидкие материалы в трубопроводе DN80, давление - до 160ат. Диапазон рабочих температур: -20 ... +120°C.	Датчик в виде секции трубы L-типа («угловой») из стали 12X18H10T, DN80, PN160; фланцы 80-160-11-1-E (или 80-160-11-1-J) ГОСТ 33259-2015; в комплекте ответные фланцы 80-160-11-1-F (или 80-160-11-1-J) ГОСТ 33259-2015 из Ст.20.		
74	Анализатор влажности FIZEPR-SW100. 24.16	Жидкие материалы в трубопроводе DN100, давление - до 16ат. Диапазон рабочих температур: -20 ... +120°C.	Датчик в виде секции трубы L-типа («угловой») из стали 12X18H10T, DN100, PN16; фланцы 100-16-01-1-B ГОСТ 33259-2015; в комплекте ответные фланцы 100-16-01-1-B ГОСТ 33259-2015 из Ст.20. Присоединительные размеры: L=254мм; S= 143мм.		
75	Анализатор влажности FIZEPR-SW100. 24.18	Жидкие материалы в трубопроводе DN50, давление - до 160ат. Диапазон рабочих температур: -20 ... +120°C.	Датчик в виде секции трубы L-типа («угловой») из стали 12X18H10T, DN50, PN160; фланцы 50-160-11-1-E (или 50-160-11-1-J) ГОСТ 33259-2015; в комплекте ответные фланцы 50-160-11-1-F (или 50-160-11-1-J) ГОСТ 33259-2015 из Ст.20. Присоединительные размеры: L=254мм; S= 123,5мм.		
76	Анализатор влажности FIZEPR-SW100. 24.20	Жидкие материалы в трубопроводе DN100, давление - до 40ат. Диапазон рабочих температур: -20 ... +120°C.	Датчик в виде секции трубы L-типа («угловой») из стали 12X18H10T, DN100, PN40; фланцы 100-40-11-1-E ГОСТ 33259-2015; в комплекте ответные фланцы 100-40-11-1-F ГОСТ 33259-2015 из Ст.20.		
77	Анализатор влажности FIZEPR-SW100. 24.21	Жидкие материалы в трубопроводе DN100, давление - до 63ат. Диапазон рабочих температур: -20 ... +120°C.	Датчик в виде секции трубы L-типа («угловой») из стали 12X18H10T, DN100, PN63; фланцы 100-63-11-1-E (или 100-63-11-1-J) ГОСТ 33259-2015; в комплекте ответные фланцы 100-63-11-1-F (или 100-63-11-1-J) ГОСТ 33259-2015 из Ст.20.		

78	Анализатор влажности FIZEPR-SW100. 24.22	Жидкие материалы в трубопроводе DN100, давление - до 160ат. Диапазон рабочих температур: -20 ... +120°C.	Датчик в виде секции трубы L-типа («угловой») из стали 12X18H10T, DN100, PN160; фланцы 100-160-11-1-E (или 100-160-11-1-J) ГОСТ 33259-2015; в комплекте ответные фланцы 100-160-11-1-F (или 100-160-11-1-J) ГОСТ 33259-2015 из Ст.20.		
----	--	---	---	--	--

Поточные анализаторы влажности (влажмеры) FIZEPR-SW100.27.X жидких материалов с высокой электропроводностью, исполнение прямоточное



79	Анализатор влажности FIZEPR-SW100. 27.5	Жидкие материалы с высокой электрической проводимостью, в трубопроводе DN50, давление - до 25ат. Диапазон рабочих температур: -20 ... +90°C.	Датчик прямоточный в виде секции трубы DN50, PN25, из стали 12X18H10T; фланцы 50-25-01-1-B ГОСТ 33259-2015; в комплекте ответные фланцы 50-25-01-1-B ГОСТ 33259-2015 из Ст.20.		
80	Анализатор влажности FIZEPR-SW100. 27.6	Жидкие материалы с высокой электрической проводимостью, в трубопроводе DN80, давление - до 25ат. Диапазон рабочих температур: -20 ... +90°C.	Датчик прямоточный в виде секции трубы DN80, PN25, из стали 12X18H10T; фланцы 80-25-01-1-B ГОСТ 33259-2015; в комплекте ответные фланцы 80-25-01-1-B ГОСТ 33259-2015 из Ст.20.		
81	Анализатор влажности FIZEPR-SW100. 27.61	Жидкие материалы с высокой электрической проводимостью, в трубопроводе DN80, давление - до 25ат. Диапазон рабочих температур: -20 ... +90°C.	Датчик прямоточный в виде секции трубы DN80, PN25, из стали 12X18H10T (зонд расположен поперек оси трубы); фланцы 80-25-01-1-B ГОСТ 33259-2015; в комплекте ответные фланцы 80-25-01-1-B ГОСТ 33259-2015 из Ст.20.		

82	Анализатор влажности FIZEPR-SW100. 27.10	Жидкие материалы с высокой электрической проводимостью, в трубопроводе DN125, давление - до бат. Диапазон рабочих температур: -20 ... +90°C.	Датчик прямоточный в виде секции трубы DN125, PN6, из стали 12X18H10T; фланцы 125-6-01-1-B ГОСТ 33259-2015; в комплекте ответные фланцы 125-6-01-1-B ГОСТ 33259-2015 из Ст.20.		
83	Анализатор влажности FIZEPR-SW100. 27.14	Жидкие материалы с высокой электрической проводимостью, в трубопроводе DN100, давление - до бат. Диапазон рабочих температур: -20 ... +90°C.	Датчик прямоточный в виде секции трубы DN100, PN6, из стали 12X18H10T; фланцы 100-6-01-1-B ГОСТ 33259-2015; в комплекте ответные фланцы 100-6-01-1-B ГОСТ 33259-2015 из Ст.20.		
84	Анализатор влажности FIZEPR-SW100. 27.17	Жидкие материалы с высокой электрической проводимостью, в трубопроводе DN100, давление - до 25ат. Диапазон рабочих температур: -20 ... +90°C.	Датчик прямоточный в виде секции трубы DN100, PN25, из стали 12X18H10T; фланцы 100-25-01-1-B ГОСТ 33259-2015; в комплекте ответные фланцы 100-25-01-1-B ГОСТ 33259-2015 из Ст.20.		
85	Анализатор влажности FIZEPR-SW100. 27.19	Жидкие материалы с высокой электрической проводимостью, в трубопроводе DN150, давление - до 16ат. Диапазон рабочих температур: -20 ... +90°C.	Датчик прямоточный в виде секции трубы DN150, PN16, из стали 12X18H10T; фланцы 150-16-01-1-B ГОСТ 33259-2015; в комплекте ответные фланцы 150-16-01-1-B ГОСТ 33259-2015 из Ст.20.		
86	Анализатор влажности FIZEPR-SW100. 27.22	Жидкие материалы с высокой электрической проводимостью, в трубопроводе DN100, давление - до 160ат. Диапазон рабочих температур: -20 ... +90°C	Датчик прямоточный в виде секции трубы DN100, PN160, из стали 12X18H10T; фланцы 100-160-11-1-E (или 100-160-11-1-J) ГОСТ 33259-2015; в комплекте ответные фланцы 100-160-11-1-F (или 100-160-11-1-J) ГОСТ 33259-2015 из Ст.20.		
87	Анализатор влажности FIZEPR-SW100. 27.24	Жидкие материалы с высокой электрической проводимостью, в трубопроводе DN150, давление - до бат. Диапазон рабочих температур: -20 ... +90°C.	Датчик прямоточный в виде секции трубы DN150, PN6, из стали 12X18H10T; фланцы 150-6-01-1-B ГОСТ 33259-2015; в комплекте ответные фланцы 150-6-01-1-B ГОСТ 33259-2015 из Ст.20.		

Дополнительное оборудование

1	Преобразователь АС4 фирмы «Овен»		Преобразователь интерфейсов USB – RS485 с гальванической изоляцией (питание – от USB порта компьютера)	
2	Преобразователь АЦДР.426469.032 фирмы НВП «Болид»		Преобразователь интерфейсов USB – RS485 с гальванической изоляцией (питание – от USB порта компьютера)	
3	Измеритель-регулятор ТРМ1 фирмы «Овен»		Цифровой индикатор с программируемым устройством дискретного управления релейными выходами	
4	Панель оператора с цифровой индикацией СМН1-24 фирмы «Овен»		Панель индикации данных с функциями редактирования для распределенных систем управления в сети RS-485 (протокол Modbus RTU)	

5	Блок питания БП30Б-ДЗ-24 фирмы «Овен»	 <p data-bbox="878 201 1133 300">Блок питания 30Вт. Выход: 24В/1,25А. Вход: 90...264VAC</p>	
---	---	--	--